

Câmara de vídeo digital  
Manual do utilizador

# Índice

## **Introdução ao produto**

Funcionamento da câmara de vídeo digital .....	4
Utilizar o painel .....	6
Preparação .....	7
Alimentação .....	10
Modos .....	11

## **Modo DV**

Produzir filmes .....	15
Saída de vídeo .....	16

## **Modo DSC**

Tirar fotografias .....	17
-------------------------	----

## **Modo DVR**

Gravar mensagens de voz .....	19
-------------------------------	----

## **Modo MP3**

Ouvir música MP3 .....	21
------------------------	----

## **Modo de reprodução**

Reprodução básica .....	23
Reprodução avançada .....	25

## **Funções principais**

Alterar a definição da qualidade .....	27
Utilizar o selector de macros (no modo DV e DSC) .....	29
Utilizar o temporizador automático (no modo DV e DSC) .....	30
Utilizar o loqueador AE .....	31
Utilizar a linha directriz/o LCD .....	32
Utilizar Hold .....	33
Ajuste do volume (no modo de reprodução e no modo de MP3) .....	33

## **Funções avançadas**

Ícone de aviso .....	34
Menu .....	35
Aviso relativo à reprodução de clips de vídeo no PC .....	41

## Funcionamento da câmara de vídeo digital

### Vista anterior

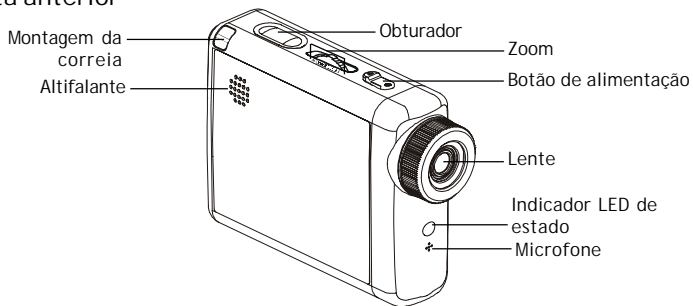

### Vista posterior

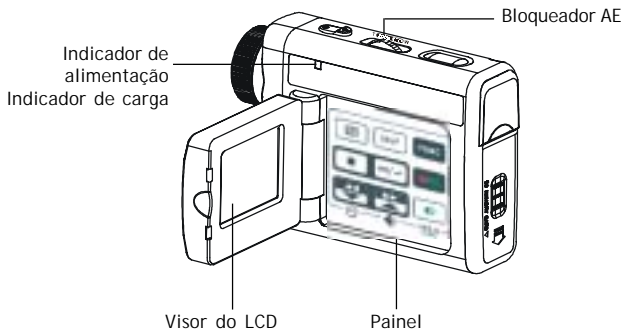

## Funcionamento da câmara de vídeo digital - continuação

### Vista lateral

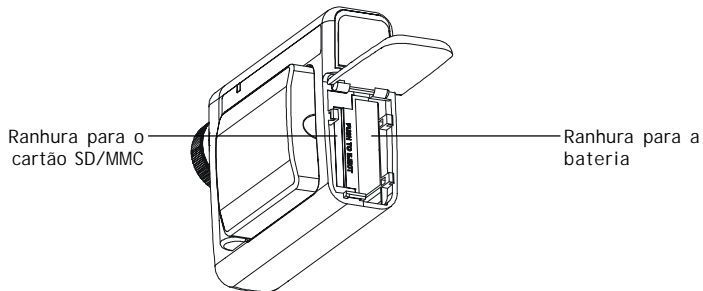
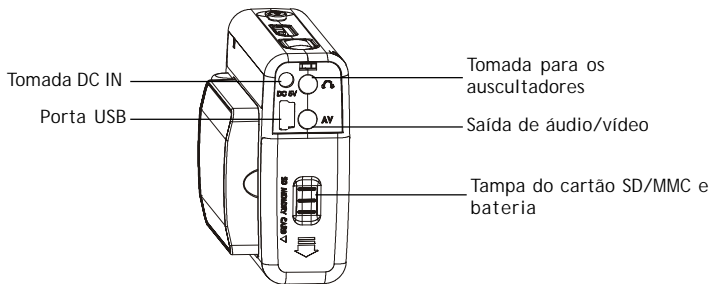

## Utilizar o painel

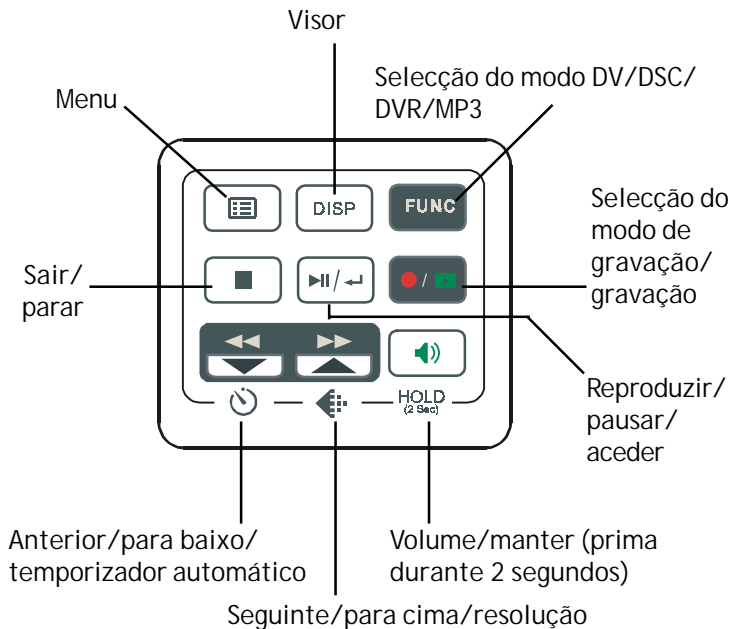

## Preparação

### Introduzir as baterias

- 1** Desloque a porta na direcção da seta.

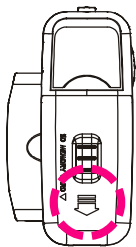

- 2** Coloque as baterias conforme ilustrado.

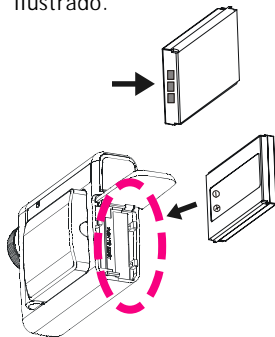

### Introdução do cartão SD/MMC

- 1** Repita o PASSO 1 referido acima.

- 2** Introduza o cartão SD/MMC como é mostrado à direita.

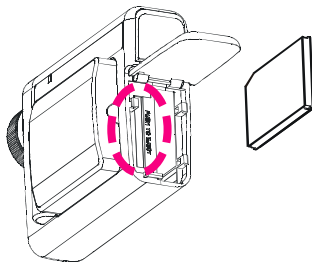

## Preparação - continuação

### Colocação da correia

- 1** Introduza a extremidade fina da correia no fixador da correia.
- 2** Passe a outra extremidade através do anel fino e aperte.

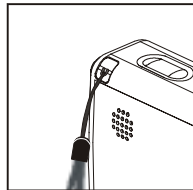
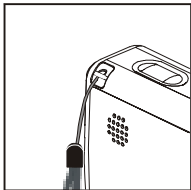

### Junção da ligação da correia à tampa da lente

- 1** Introduza a extremidade fina da correia no fixador da correia.
- 2** Passe a outra extremidade através do anel fino e aperte.

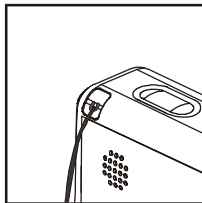
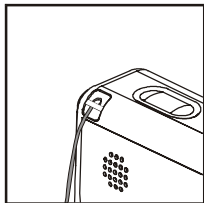

## Preparação - continuação

### Carregamento da câmara de vídeo digital

Há duas formas de carregar a câmara de vídeo digital. Uma das formas consiste em carregar esta câmara de vídeo digital via USB, a outra consiste em carregá-la com a utilização de um transformador AC (opcional).

#### Para carregar a câmara de vídeo digital via USB

- 1 Efectue a ligação USB entre esta câmara de vídeo digital e um computador.
- 2 O indicador de carga fica vermelho e inicia o processo de carregamento. Se a bateria estiver totalmente carregada, o indicador de carregamento fica desligado.

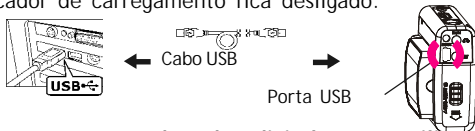

#### Para carregar a câmara de vídeo digital com a utilização de um transformador AC (opcional):

- 1 Ligue o transformador AC (5 V, 500 mA) à tomada DC IN e a uma tomada doméstica.
- 2 O indicador de carga fica vermelho e inicia o processo de carregamento.

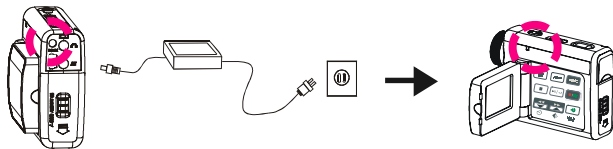

Nota: Se carregar esta câmara de vídeo digital com a câmara ligada, a velocidade de carregamento abranda.

## Alimentação

### Ligar/desligar

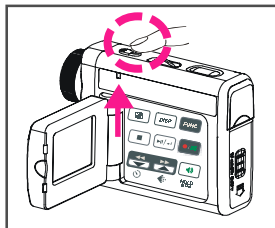

Desloque o cursor de alimentação para activar a câmara de vídeo digital. Quando a câmara está desligada, o indicador de alimentação fica verde. Torne a deslocar o cursor de alimentação para desligar a câmara de vídeo digital.

### Bateria fraca

Se a bateria estiver fraca, aparece um ícone de bateria (🔋) na parte de cima ao meio do LCD.

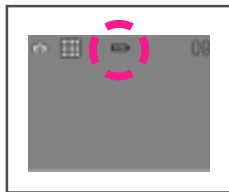

Se a bateria estiver praticamente sem energia, aparece um ícone de bateria (🔋) a piscar na parte de cima ao meio do LCD. A câmara digital desligar-se-á ao fim de vários segundos.

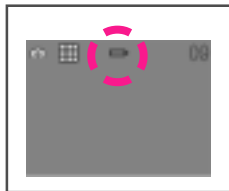

# Modos

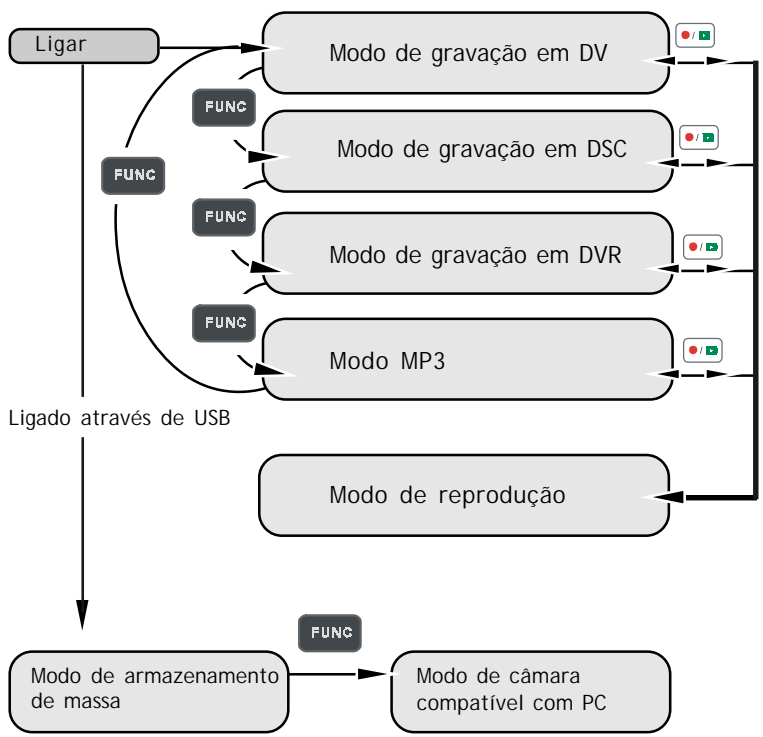

## Modos - continuação



---

### Modo DV/Modo DSC/modo DVR/modo MP3/modo de reprodução

Há quatro modos principais e um modo de REPRODUÇÃO na câmara de vídeo digital.

Os quatro modos principais, são o modo DV, modo DSC, modo DVR e modo MP3.

1. Modo DV: tirar vídeos com som
2. Modo DSC: tirar fotografias
3. Modo DVR: gravar mensagens de voz.
4. Modo MP3: ouvir música MP3.

Pode alternar entre estes quatro modos premindo . Se premir , pode mudar para o modo de REPRODUÇÃO para visualizar os vídeos, fotografias e mensagens de voz. O modo DV/modo DSC/modo DVR partilha do mesmo modo de reprodução. Para voltar para o modo anterior, volte a premir .

## Modos - continuação

### Dispositivo ligado ao PC (modo de armazenamento de massa/modo de câmara compatível com PC)

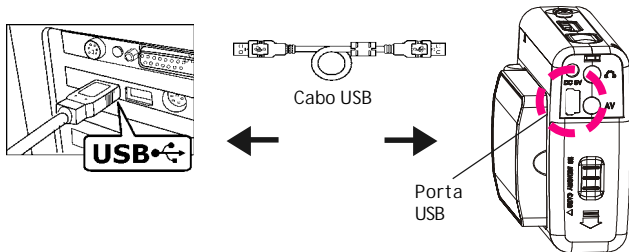

#### Utilizar a consola (não está disponível para o MAC)

Quando liga a câmara de vídeo digital ao computador, a consola abre. Entretanto, a câmara de vídeo digital também muda para o modo de armazenamento de massa. Pode optar entre utilizar o programa da consola ou o modo de armazenamento de massa para transferir os dados da câmara.

## Modos - continuação

### Modo de armazenamento de massa

Para activar o modo de armazenamento em massa, ligue a câmara de vídeo digital a um computador. No modo de armazenamento em massa, a câmara de vídeo digital funciona exactamente como uma unidade de disco rígido. Isto significa que pode aceder à câmara de vídeo digital através da interface de utilizador do Windows. Pode copiar, mover ou eliminar ficheiros (fotografias, filmes, mensagens de voz ou música MP3), exactamente da mesma forma do que manipula ficheiros na interface do utilizador do Windows.

#### Nota:

1. Não copie nenhum ficheiro para a pasta DCIM da câmara de vídeo digital. Caso contrário, pode tornar a câmara de vídeo digital instável ou bloquear.
2. Lembre-se de copiar os ficheiros MP3 para uma pasta MP3 da câmara de vídeo digital.

### Modo de câmara compatível com PC

Esta câmara de vídeo digital pode ser ligada a um computador com o cabo USB fornecido e utilizá-la como uma câmara compatível com PC.

Depois de realizar a ligação USB, o ecrã que aparece é o indicado abaixo.

Prima **FUNC**, para activar o modo de câmara compatível com PC. Um programa de captura de vídeo compatível, permite capturar filmes.



# Produzir filmes

## Produzir o primeiro filme

1 Prima **Power**

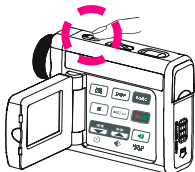

2 Mude para o modo DV.

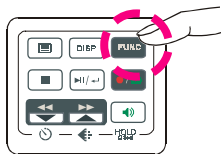

3 Faça deslizar **Zoom-in** ou **Zoom-out**, com o objectivo de enquadrar a fotografia.

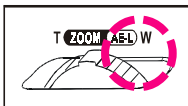
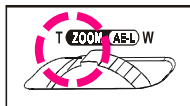

(Nota: Pode utilizar o **ZOOM** enquanto está a gravar.) Ampliar ou reduzir

4 Prima **Shutter** para iniciar a gravação.

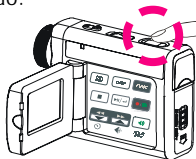

5 Volte a premir **Shutter** para parar a gravação.

## Produzir filmes - continuação

### O temporizador de gravação

Enquanto está a filmar, o temporizador de gravação é apresentado no LCD.

#### Antes de gravar



Tempo total de gravação estimado

#### Enquanto grava



O tempo de gravação

### Saída de vídeo

#### Saída de vídeo

Esta câmara de vídeo digital, permite reproduzir vídeo analógico numa televisão. Para configurar a câmara de vídeo digital, consulte a secção "NTSC/PAL".

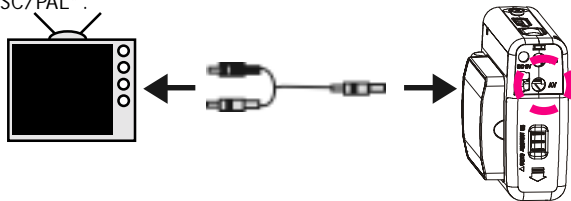

# Tirar fotografias

## Tirar a primeira fotografia

1 Prima **Power**

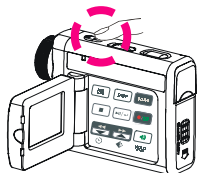

2 Mude para o modo DSC

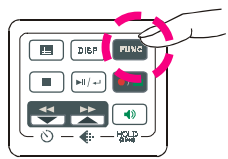

3 Prima **Zoom-in** ou **Zoom-out**, com o objectivo de enquadrar a fotografia.

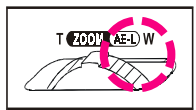
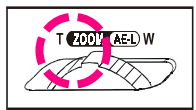

Ampliar ou reduzir

4 Prima **Shutter** para tirar uma fotografia.

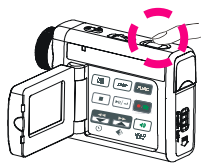

## Tirar fotografias - continuação

### Contador de fotografias

O contador de fotografias é apresentado no canto superior direito do LCD. Primeiro, apresenta o número total de ficheiros gravados da câmara de vídeo digital. Por exemplo, apresenta "20" no canto superior direito do LCD; ou seja, há "20" ficheiros graváveis para tirar fotografias. Se tirar 1 fotografia, aparece "19" no LCD.

#### Antes de tirar fotografias

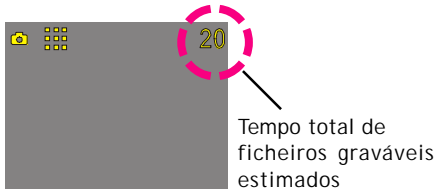

#### Depois de tirar fotografias

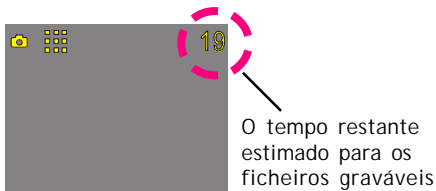

# Gravar mensagens de voz

## Gravar mensagens de voz

1 Prima **Power**

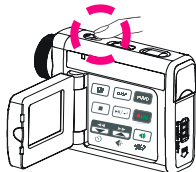

2 Mude para o modo de MP3

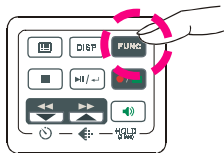

3 Prima **Shutter** para iniciar a gravação.

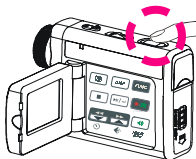

4 Volte a premir **Shutter** para parar a gravação.

## Gravar mensagens de voz - continuação

### O temporizador de gravação

Enquanto estiver a gravar mensagens de voz, o temporizador de gravação aparece no canto superior direito do LCD.

#### Antes de gravar

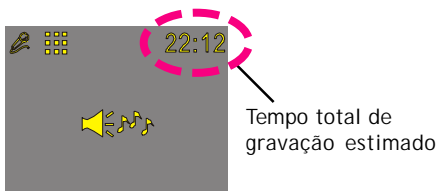

#### Depois da gravação

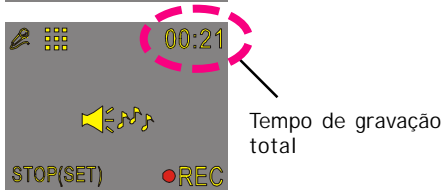

# Ouvir música MP3

## Ouvir música MP3

1 Prima o botão de alimentação

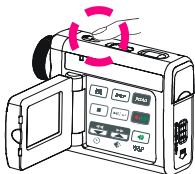

2 Mude para o modo de MP3

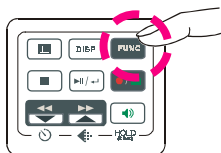

3 Prima **BACK** ou **NEXT** para seleccionar uma faixa

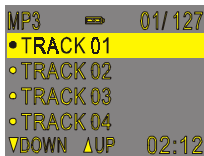
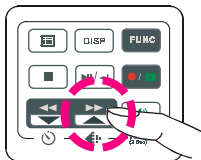
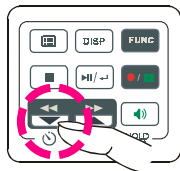

4 Prima **▶▶/▶▶** para reproduzir música MP3 no modo MP3

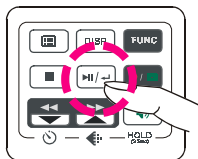

## Ouvir música MP3 - continuação

5 Prima  para pausar

6 Prima  para parar

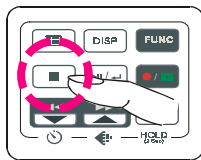

### Informações relativas ao MP3

Enquanto está a ouvir música MP3, as informações relativas ao MP3 aparecem no LCD.

O título da  
faixa  
seleccionada

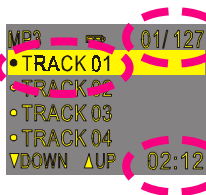

O número da  
faixa/o número de  
faixas total

O tempo da faixa  
seleccionada

### NOTA:

O título das faixas SÓ aparece por ordem alfabética. Se o título não parecer por ordem alfabética, aparece em "TRACK 01", "TRACK 02" e "TRACK 03", etc..

# Reprodução básica

## Reprodução básica

1 Muda para o modo de reprodução

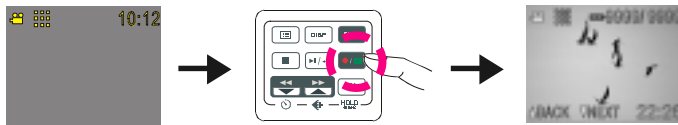

2 As informações relativas ao ficheiro seleccionado aparecem no LCD.

O modo do ficheiro seleccionado

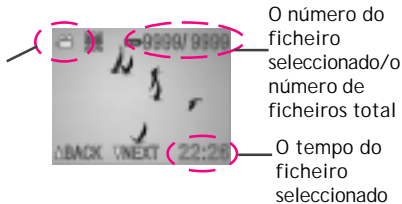

3 Prima NEXT ou BACK para navegar

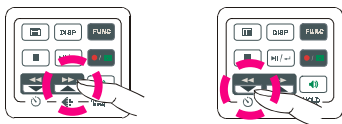

## Reprodução básica - continuação

Os passos seguintes só funcionam em ficheiros DV e DVR.

- 4 Prima **PLAY** para iniciar.

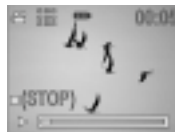
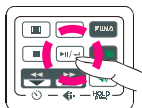

- 5 Volte a premir **PLAY** para pausar.

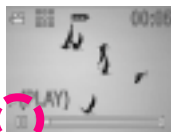
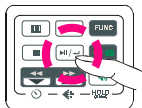

Pisca

- 6 Prima **NEXT** ou **BACK** para avançar ou recuar rapidamente



- 7 Prima **STOP** para parar

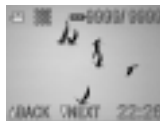
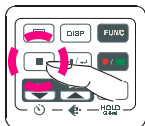

## Reprodução avançada

Prá-visualizar as informações numa vista múltipla/única ou oculta

1 Prima **DISP** para pré-visualizar na vista única

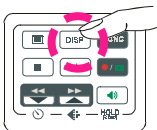

2 Volte a premir **DISP** para ocultar as informações

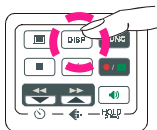

3 Volte a premir **DISP** para pré-visualizar na vista múltipla

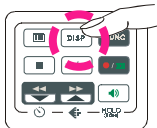

## Reprodução avançada - continuação

### Procura rápida (Back/Next)

- 1 Prima  para retroceder a procura rápida por breves instantes

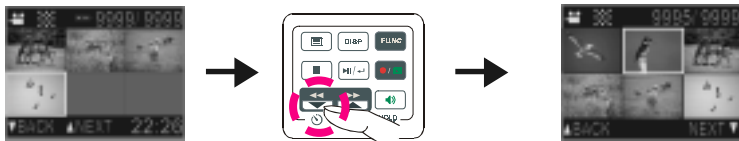

- 2 Prima  para avançar a procura rápida por breves instantes

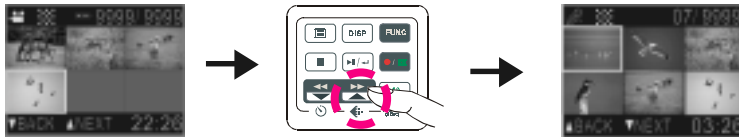

## Alterar a definição da qualidade

### Modo de gravação em DV

Pode alterar a definição da qualidade do filme, sempre que pretender.

1. No modo DV, prima o botão .
2. Aparece a definição da qualidade da qualidade no canto superior esquerdo do LCD. "▣▣▣", significa qualidade detalhada, "▣▣", significa qualidade normal e "▣", significa qualidade económica.



Qualidade detalhada

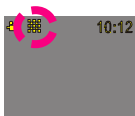

Qualidade normal

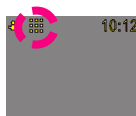

Qualidade económica

### Modo de gravação em DSC

Pode alterar a definição de resolução da fotografia, sempre que pretender.

1. No modo DSC, prima o botão .
2. Aparece a definição da resolução da fotografia no canto superior esquerdo do LCD. "▣▣▣", significa qualidade detalhada, "▣▣", significa resolução normal e "▣", significa qualidade económica.



Resolução detalhada



Resolução normal



Resolução económica

## Alterar a definição da qualidade - continuação

---

### Modo de gravação em DVR

Pode alterar a definição da qualidade das mensagens de voz, sempre que pretender.

1. No modo DVR, prima o botão .
2. Aparece a definição da qualidade no canto superior esquerdo do LCD. "■ ■ ■", significa qualidade standard, "■ ■ ■ ■", significa tempo longo.

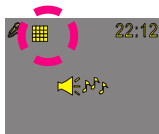

Qualidade standard

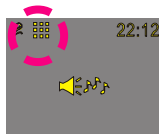

Tempo longo

## Utilizar o selector de macros (no modo DV e DSC)

### Utilizar o disco de selecção da macro

Pode utilizar o disco de selecção da macro (ícone “🌸”), quando filmar ou tirar uma fotografia a partir de uma distância próxima. (Para informações mais detalhadas, consulte a secção “Especificações”.)

Nota: Quando filmar ou tirar fotografias a partir de uma distância no, defina o marcador para a variação normal de focagem (ícone “88”).

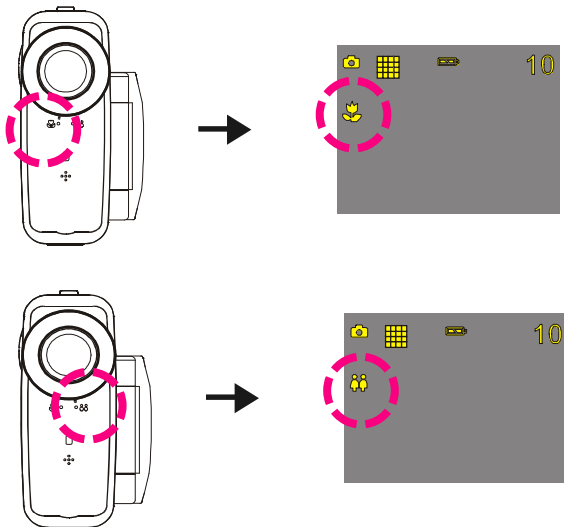

## Utilizar o temporizador automático (no modo DV e DSC)

Esta câmara de vídeo digital dispõe de um temporizador automático de 10 segundos.

1 Prima **Timer**

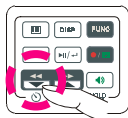

2 Prima **Shutter** para iniciar

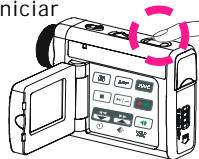

3 O temporizador inicia a contagem a partir dos 10 segundos.

Este ícone  
brilha durante  
a contagem.

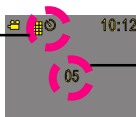

A contagem está  
compreendida entre  
10 e 1.

(Nota: Pode premir qualquer botão para cancelar o temporizador automático durante a contagem.)



## Utilizar o bloqueador AE

### Utilizar o bloqueador AE (nos modos DV e DSC)

Pode utilizar o bloqueador AE (Bloqueador de exposição automática) para bloquear a exposição durante a reprodução de um filme ou de uma fotografia.

Este bloqueador é activado quando o contraste é demasiado forte entre o objecto e o fundo ou quando um objecto tem iluminação de fundo.

Como é que se utiliza o bloqueador AE?

Foque o objecto no qual pretende bloquear a definição de exposição e, de seguida prima o botão **AE LOCK**, para bloquear a definição de exposição.

1 Prima **AE Lock**

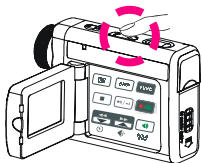

2 AE Lock activado

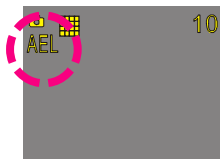

3 Prima **Shutter** para tirar uma fotografia com a exposição bloqueada.

## Utilizar a linha directriz/o LCD

Utilizar a linha do manual (no modo de DVE no modo de DSC)

Pode utilizar a linha directriz para filmar ou tirar fotografias. No modo de gravação, prima o botão **DISP**. Aparece a linha directriz no ecrã LCD.

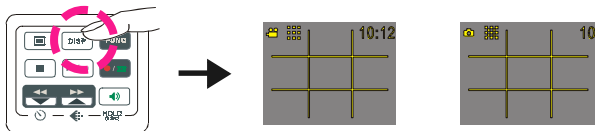

## LCD

Para poupar energia, a câmara de vídeo digital permite apagar o LCD.

Nos modos de DV e DSC

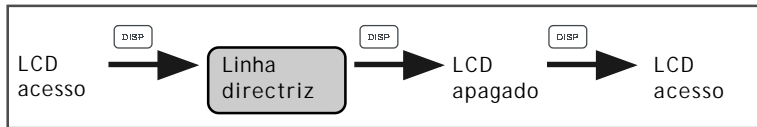



Nos modos de DVR e de MP3



## Utilizar Hold

### Utilizar Hold (prima durante 2 segundos)

Prima  durante 2 segundos para bloquear os botões do painel. Os botões do painel não funcionam na função HOLD. Para cancelar a função HOLD, prima  durante 2 segundos.

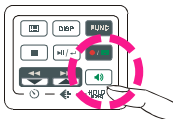

botões bloqueados

## Ajuste do volume (no modo de reprodução e no modo de MP3)

Utilize  ou  para ajustar o volume de reprodução.

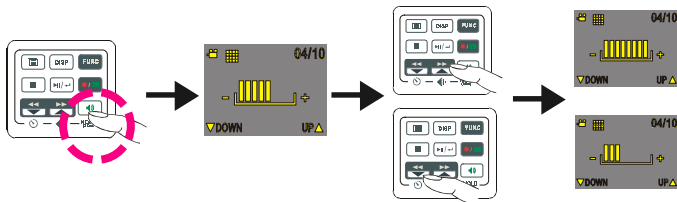

## Ícone de aviso

---



### Memória cheia

Se o cartão de memória da câmara de vídeo digital estiver cheio, não é possível filmar, tirar fotografias ou deixar mensagens de voz. Desta forma, quando prime o botão do obturador para filmar, aparece "MEMORY FULL" ao centro do LCD.



### Sem cartão

Se não instalar um cartão MMC ou SD nesta câmara de vídeo digital, aparece a mensagem "NO CARD" (SEM CARTÃO) ao centro do LCD.

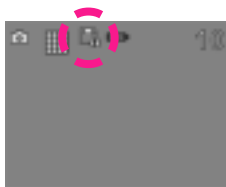

### Cartão com cadeado

Se instalar um cartão de memória SD com a função de bloqueio activada, aparece o ícone de cartão com cadeado no lado esquerdo do LCD. (Só se activar o cadeado de segurança de um cartão SD, é que aparece o ícone de cartão com cadeado.)

# Menu

1 Prima 

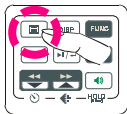

2 Prima NEXT ou BACK para navegar

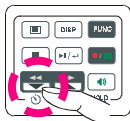
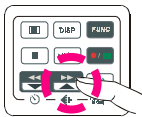

3 Prima  para alterar

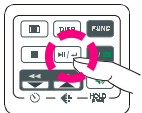

4 Prima  para sair

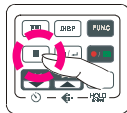

## Menu - continuação

### **Efeitos digitais (nos modos DV e DSC)**

Esta câmara de vídeo digital dispõe de quatro opções para variar os filmes e as fotografias. As quatro opções são OFF (sem efeito), SEPIA, B&W e MOSAIC.

### **Tirar fotografias ACTIVADA/DEACTIVADA (nos modos DV e DSC)**

Esta câmara de vídeo digital dispõe de uma função que confere ao utilizador um longo tempo de exposição para tirar uma fotografia à noite ou com pouca luz. Se optar por activar a função nocturna, o ícone aparece no canto direito do visor LCD.

### **Análise rápida ACTIVADA/DEACTIVADA(no modo DSC)**

Pode analisar rapidamente as fotografias tiradas. Se optar por activar a função de análise rápida, o ícone will aparece no LCD.

### **Juntar voz ACTIVADA/DEACTIVADA(no modo DSC)**

Pode juntar vozes às fotografias. Se optar por activar a função de juntar voz activada, o ícone aparece no LCD.

Tirar uma fotografia com a função de voz junta activada.

Depois de tirar uma fotografia com a função de voz junta, aparece "ATTACH VOICE!" ao centro do LCD. Prima SHUTTER para iniciar a gravação da mensagem de voz. Prima **SHUTTER** para parar a gravação. Prima  para sair.



## Menu - continuação

---

**ⓘ** **Informações ACTIVADAS/DESACTIVADAS (nos modos DV, DSC e DVR)**  
Pode optar por mostrar ou ocultar as informações.



**📅** **Juntar data/tempo ACTIVADA/DESACTIVADA (no modo DSC)**

Se seleccionar a função juntar data/hora, a data e a hora serão ligadas à fotografia gravada.

**📅** **Data:**

Pode definir a data correcta para a câmara de vídeo digital.

**🕒** **Hora**

Pode definir a data correcta para a câmara de vídeo digital.

**🔊** **Sinal sonoro activada/desactivada**

Se seleccionar a opção **Sinal sonoro activado**, quando premir o botão ouvir-se-á um sinal sonoro. Se seleccionar a opção **Sinal sonoro desactivado**, quando premir o botão não se ouvirá qualquer som. (Nota: Quando liga esta câmara de vídeo digital a um PC, através de USB ou de ligação, ouvir-se-á um sinal sonoro.)

## Menu - continuação

### **Desligar automaticamente ACTIVADA/DEACTIVADA**

Se seleccionar a opção **Desligar automaticamente** e não utilizar a câmara de vídeo digital durante algum tempo, esta câmara de vídeo digital desliga-se automaticamente. Há três opções: 1 minuto, 2 minutos e 5 minutos. (Nota: Se definir Desligar automaticamente ACTIVADO durante 2 ou 5 minutos: o LCD desliga-se ao fim de 1 minuto.)

### **NTSC/PAL**

NTSC/PAL são dois formatos sinais de televisão analógica incompatíveis. Pode alternar entre NTSC e PAL nas preferências televisivas.

NTSC: América do Norte e Japão

PAL: Grã-Bretanha, Alemanha, França, Rússia e alguns países europeus e africanos.

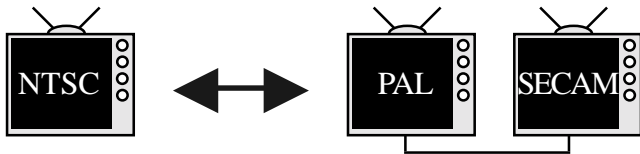

### **50 Hz/60 Hz**

Faça coincidir a frequência da fonte de alimentação principal com a da corrente eléctrica do país onde reside. Tenha em atenção os seguintes dados:

50 Hz: Europa, P.R.C., Hong Kong, Austrália, Nova Zelândia e África do Sul.

60 Hz: América, Canadá, Taiwan, Japão e Coreia.

## Menu - continuação

### ■ Apresentação de diapositivos

Pode optar por reproduzir os filmes, fotografias, mensagens de voz ou MP3 numa apresentação de diapositivos. O tempo de reprodução da apresentação dos dispositivos é de 5 segundos para cada filme, fotografia, mensagem de voz ou MP3.

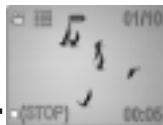

Para sair, prima **STOP**.



### ↻ Repetir ACTIVADA/DESACTIVADA (apenas nos ficheiros MP3)

Pode optar por reproduzir os MP3 diversas vezes. Se optar por repetir um, a faixa seleccionada será reproduzida diversas vezes. Se optar por repetir todas, as faixas seleccionadas serão reproduzidas diversas vezes.





repetir uma



repetir todas

### 🔄 Rodar ACTIVADA/DESACTIVADA (apenas para ficheiros de imagem)

Pode optar por rodar as fotografias na câmara de vídeo digital. Prima  ou , para rodar a fotografia de 90 em 90 graus no sentido dos ponteiros do relógio.



## Menu - continuação

## ☒ Eliminar uma/ ☒ Eliminar TODAS

Pode optar por eliminar um ficheiro ou todos os ficheiros. Prima **[OK]** para confirmar. Caso contrário, prima **[ESC]** para sair.

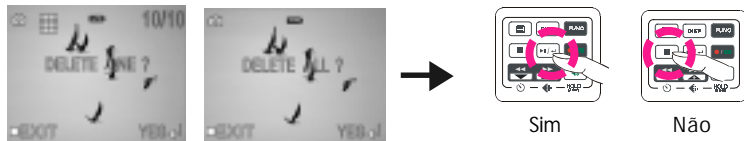

## ☒ Formatação do cartão de memória

Se pretender apagar todos os filmes, fotografias e outros ficheiros, seleccione **FORMAT** no menu e prima **[OK]** para limpar totalmente a memória. Se não pretender apagar a memória, prima **[ESC]** para sair.

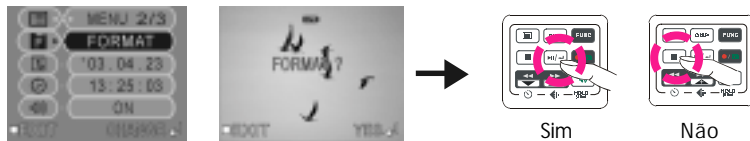

## Aviso relativo à reprodução de clips de vídeo no PC

Em relação aos clips de vídeo, foi adoptada a mais recente tecnologia para vídeo (Direct X 8.1). Desta forma, os utilizadores do Windows 98/2000, necessitam de instalar o Direct X para reproduzir os ficheiros com clips de vídeo.

Nota: O Direct X é um programa utilizado para actualizar o codec do Media Player da Microsoft.